

**РЕПУБЛИКА СРБИЈА
РЕПУБЛИЧКИ ГЕОДЕТСКИ ЗАВОД
БУЛЕВАР ВОЈВОДЕ МИШИЋА БР. 39**

КОНКУРСНА ДОКУМЕНТАЦИЈА

ЈАВНА НАБАВКА ДОБРА – НАБАВКА КАНЦЕЛАРИЈСКОГ НАМЕШТАЈА

ОТВОРЕНИ ПОСТУПАК

ЈАВНА НАБАВКА бр. 06/2018

Београд, март 2018. године

На основу чланова 32. и 61. Закона о јавним набавкама ("Службени гласник РС", бр. 124/12,14/15 и 68/15, у даљем тексту: Закон), члана 2. Правилника о обавезним елементима конкурсне документације у поступцима јавних набавки и начину доказивања испуњености услова ("Службени гласник РС", бр. 86/2015), Одлуке о покретању поступка јавне набавке 06 број: 404-36/2018 од 09.03.2018. године и Решења о образовању Комисије за јавну набавку 06 број: 404-36/2018-1 од 09.03.2018. године, припремљена је:

КОНКУРСНА ДОКУМЕНТАЦИЈА

у отвореном поступку за јавну набавку добара – Набавка канцеларијског намештаја ЈН бр. 06/2018

Конкурсна документација садржи:

<i>Поглавље</i>	<i>Назив поглавља</i>	<i>Страна</i>
I	Општи подаци о јавној набавци	3
II	Подаци о предмету јавне набавке	4
III	Врста, техничке карактеристике, квалитет, количина и опис добара, радова или услуга, начин спровођења контроле и обезбеђења гаранције квалитета, рок извршења, место извршења или испоруке добара, евентуалне додатне услуге и сл. за предметни поступак – Набавка канцеларијског намештаја	5
IV	Услови за учешће у поступку јавне набавке из чл. 75. и 76. Закона и Упутство како се доказује испуњеност тих услова	15
V	Упутство понуђачима како да сачине понуду	21
VI	Образац понуде – Набавка канцеларијског намештаја	29
VII	Модел уговора	38
VIII	Образац структуре цене са упутством како да се попуни	42
IX	Образац трошкова припреме понуде	44
X	Образац изјаве о независној понуди	45
XI	Образац изјаве о поштовању обавеза из чл. 75. ст. 2. Закона	46
XII	Потврда о извршеним испорукама добара која су предмет јавне набавке	47

Конкурсна документација има: 47 страна.

I ОПШТИ ПОДАЦИ О ЈАВНОЈ НАБАВЦИ

1. Подаци о Наручиоцу

Наручилац: Републички геодетски завод
Адреса: 11000 Београд, Булевар војводе Мишића бр.39
Интернет страница: www.rgz.gov.rs

2. Врста поступка јавне набавке

Предметна јавна набавка се спроводи у отвореном поступку, у складу са Законом и подзаконским актима којима се уређују јавне набавке.

3. Предмет јавне набавке

Предмет јавне набавке бр. 06/2018 је набавка добара – Набавка канцеларијског намештаја.

4. Процењена вредност јавне набавке:

Процењена вредност јавне набавке, без обрачунатог ПДВ-а, износи 10.000.000,00 динара.

5. Циљ поступка

Поступак јавне набавке се спроводи ради закључења Уговора о јавној набавци.

6. Напомена уколико је у питању резервисана јавна набавка

Предметна јавна набавка није резервисана јавна набавка.

7. Напомена уколико се спроводи електронска лицитација

У предметном поступку не спроводи се електронска лицитација.

8. Контакт (лице или служба)

Лице (или служба) за контакт: Биљана Стошић, дипл.економиста, Одељење за јавне набавке
Е - mail адреса (или број факса): javnenabavke@rgz.gov.rs.

II ПОДАЦИ О ПРЕДМЕТУ ЈАВНЕ НАБАВКЕ

1. Предмет јавне набавке

Предмет јавне набавке бр. 06/2018 је набавка добара – Набавка канцеларијског намештаја.

Назив и ознака из општег речника набавке:

Канцеларијски намештај – 39130000.

2. Партије

Предметна јавна набавка није обликована по партијама.

3. Врста оквирног споразума

/

III ВРСТА, ТЕХНИЧКЕ КАРАКТЕРИСТИКЕ, КВАЛИТЕТ, КОЛИЧИНА И ОПИС ДОБАРА, РАДОВА ИЛИ УСЛУГА, НАЧИН СПРОВОЂЕЊА КОНТРОЛЕ И ОБЕЗБЕЂИВАЊА ГАРАНЦИЈЕ КВАЛИТЕТА, РОК ИЗВРШЕЊА, МЕСТО ИЗВРШЕЊА ИЛИ ИСПОРУКЕ ДОБАРА, ЕВЕНТУАЛНЕ ДОДАТНЕ УСЛУГЕ И СЛ. -

ТЕХНИЧКА СПЕЦИФИКАЦИЈА:

Спецификација предмета јавне набавке: Канцеларијски намештај

Метална полица	УЗОРАК
<p>Полица се састоји од монтажно демонтажних стубова као и тацни, 5 тацни по комплекту. Стубови су израђени од челичног лима (хладно ваљаног челика ST-37 C0147) дебљине 3mm профилисан на L профил 40x40 са перфорацијом на сваких 50 mm.</p> <p>Ослонац стуба на под израђен са додатком за нивелацију (нивелатор). Тацна израђена од хладно ваљаног лима дебљине 2,5 mm да би издржала оптерећење од 200 kg по тацни. Испод тацне тачкастим варењем постављене по дужини омеге на два места. На прву и задњу тачку изварити L профиле дужине 100 mm са рупом ради укрућења. Бочно и са стране поставити два спрега дебљине 30x5 ради крутости. Пластификација у жељеној боји.</p> <p><i>Димензија полице (100x40xh188cm).</i></p>	ДА
Канцеларијски радни сто -1	
<p>Плоча стола је израђена је од оплемењене иверице високог квалитета 25mm, кантована АБС 2mm. Ноге стола су урађене од оплемењене иверице високог квалитета, 25mm пресвучене меламинаском фолијом, кантована АБС 2mm. Ноге стола су повезане траверзом од оплемењене иверице високог квалитета 18mm, пресвучене меламинаском фолијом, кантована АБС 2mm. Сто поседује стопице за фино нивелисање висине стола. На радну плочу стола се поставља уводница за каблове пречника Ø60 mm, метална у боји хрома, са полираном обрадом површине. Боја плоче -CALVADOS</p> <p><i>Димензија: 140x80x75cm</i></p>	ДА
Канцеларијски радни сто -2	
<p>Плоча стола је израђена је од оплемењене иверице високог квалитета 25 mm, кантована АБС 2 mm. Ноге стола су урађене од оплемењене иверице високог квалитета, 25 mm пресвучене меламинаском фолијом, кантована АБС 2 mm. Ноге стола су повезане траверзом од оплемењене иверице високог квалитета 18 mm, пресвучене меламинаском фолијом, кантована АБС 2 mm. Сто поседује стопице за фино нивелисање висине стола. На радну плочу стола се поставља уводница за каблове пречника Ø60 mm, метална у боји хрома, са полираном обрадом површине. Боја плоче -CALVADOS</p> <p><i>Димензија: 160x80x75cm</i></p>	/
Канцеларијски радни сто -3	
<p>Плоча стола је израђена је од оплемењене иверице високог квалитета 25 mm, кантована АБС 2 mm. Ноге стола су урађене од оплемењене иверице високог квалитета, 25 mm пресвучене меламинаском фолијом, кантована АБС 2 mm. Ноге стола су повезане траверзом од оплемењене иверице високог квалитета 18 mm, пресвучене меламинаском фолијом, кантована АБС 2 mm. Сто поседује стопице за фино нивелисање висине стола. На радну плочу стола се поставља уводница за каблове пречника Ø60 mm, метална у боји хрома, са полираном обрадом површине. Боја плоче -CALVADOS</p> <p><i>Димензија: 190x80x75cm</i></p>	/
Канцеларијска столица	
<p>Квалитетних ергономских особина - анатомски обликованог седишта (дрвени отпресак) и вишегнаслона. Седиште и наслон обложени сунђером, минималне дебљине д= 30 mm за наслон и д= 40 mm за седиште, пресвучени квалитетним штофом црне боје. Доњи део седишта и леђа</p>	ДА

<p>наслона су у квалитетној пластичној облози. Столица опремљена ширим руконаслонима, минималне ширине 50 mm, израђеним од квалитетне пластике. Подешавање висине седења ручно лифт механизмом са гасним амортизером смештеним у средишњем стубу металне конструкције обложеном црном пластиком. Постоље метална петокрака звезда са точкићима од квалитетне тврде пластике.</p> <p>Минималне димензије:</p> <ul style="list-style-type: none"> -висина седишта 470/600 mm, -дубина седишта 460 mm, -ширина седишта 480 mm, -висина горње ивице наслона 530 mm, -ширина наслона 460 mm, -ширина корисне површине руконаслона 60 mm. <p>Оптерећење/носивост 120 kg.</p>	
<p>Фотеља</p> <p>Квалитетних ергономских особина - анатомски обликованог седишта и наслона. Седиште и наслон дрвени отпресак израђен изједна (дрвена шкољка), тапацирани сунђером дебљине d= 70 mm ипресвучени квалитетним еко кожом црне боје. Столица опремљена ширим руконаслонима, ширине 50 mm, израђеним од квалитетне пластике лучно закривљеним на предњем делу за подвлачење под радни сто. Руконаслони повезују седиште и наслон. Подешавање висине седења ручно лифт механизмом са гасним амортизером смештеним у средишњем стубу металне конструкције обложеном црном пластиком. Осцилацијски механизам који омогућава љуљање фотеље и закључавање у радном положају. Постоље метална петокрака звезда са точкићима од квалитетне тврде пластике. Оптерећење/носивост 140 kg.</p> <p>Минималне димензије:</p> <ul style="list-style-type: none"> -висина седишта 470/570 mm -дубина седишта 480 mm -ширина седишта 510 mm -висина горње ивице наслона 740 mm -ширина наслона 500 mm <p>Оптерећење/носивост 140 kg.</p>	ДА
<p>Врата ормана у боји по избору поручиоца-1</p> <p>Врата су оивичена АБС кант траком од 2 mm и садрже бравицу.</p> <p><i>Димензија: 206,3 x 59,6 cm</i></p>	/
<p>Врата ормана у боји по избору поручиоца-2</p> <p>Врата су оивичена АБС кант траком од 2 mm и садрже бравицу.</p> <p><i>Димензија: 91,0 x 59,6 cm</i></p>	/
<p>Фиксна врата горња ормана у боји по избору поручиоца</p> <p>Врата су оивичена АБС кант траком од 2 mm и садрже држаче за фиксирање за конструкцију на клик.</p> <p><i>Димензија: 29,0 x 59,6 cm</i></p>	/
<p>Фиксна врата ормана горња у боји по избору поручиоца</p> <p>Врата су оивичена АБС кант траком од 2 mm и садрже држаче за фиксирање за конструкцију на клик.</p> <p><i>Димензија: 20,0 x 59,6 cm</i></p>	/
<p>Фиксна врата ормана у боји по избору поручиоца-1</p> <p>Врата су оивичена АБС кант траком дебљине 2 mm и садрже држаче за фиксирање за конструкцију на клик.</p> <p><i>Димензија: 220,5 x 14,0 cm</i></p>	/
<p>Фиксна врата ормана у боји по избору поручиоца-2</p> <p>Врата су оивичена АБС кант траком дебљине 2 mm и садрже држаче за фиксирање за конструкцију на клик.</p> <p><i>Димензија: 244,5 x 56,2 cm</i></p>	/
<p>Фиксна врата ормана у боји по избору поручиоца-3</p> <p>Врата су оивичена АБС кант траком дебљине 2 mm и садрже држаче за фиксирање за конструкцију на клик.</p> <p><i>Димензија: 236,0 x 40,0 cm</i></p>	/
<p>Горња врата ормана у боји по избору поручиоца</p> <p>Врата су оивичена АБС кант траком од 2 mm и садрже бравицу као и нове клап шарке високог</p>	/

квалитета.	<i>Димензија: 30 x 46 cm</i>	
Врата ормана у боји по избору поручиоца		
Врата су оивичена АБС кант траком од 2 mm и садрже бравицу као и нове клап шарке високог квалитета.	<i>Димензија: 139 x 46 cm</i>	/
Доња врата ормана у боји по избору поручиоца		
Врата су оивичена АБС кант траком од 2 mm и садрже бравицу као и нове клап шарке високог квалитета.	<i>Димензија: 60,5 x 46 cm</i>	/
Пријемни пулт		
Састављен од радних столова и фиксних фиокара под углом а све у подпултном делу са уклапањем. Материјал, универ по избору поручиоца у дебљини 18 mm, а за плоче стола 36 mm. Сви видни кантови обложени АБС траком д- 2 mm <i>Димензија пулта је (ŠxDxH) 300x140x75cm</i>		/
Пулт за обезбеђење		
Састављен од радних столова и фиксних фиокара под углом а све у подпултном делу са уклапањем. Материјал, универ по избору поручиоца у дебљини 18 mm, а за плоче стола 36 mm. Сви видни кантови обложени АБС траком д- 2 mm. <i>Димензија пулта је (ŠxDxH) 353x63x75cm</i>		/
Метални стојећи чивилук са додатком за кишобране		
<ul style="list-style-type: none"> • Стуб цев Ø 42,3 x 2 mm • Носачи гардеробе цев Ø 16 x 1,5 mm • Носач кишобран цев Ø 20 x 1,5 mm пречника Ø 300 mm • Постоље (ослонац на под) профилисани лим д=2 mm, пречника Ø 500 mm, са доњом плочом и заштитом од гребања пода • на постољу посуда од профилисаног лима д=2 mm за сакупљање течности. • пластифициран у боји по избору наручиоца. 		/

ВАЖНА НАПОМЕНА: Приликом достављања понуде потребно је доставити по 1 (један) комад узорака за тражена добра на адресу Седишта Републичког геодетског завода, 11000 Београд, Булевар војводе Мишића 39, према табели која је дата у техничкој спецификацији (колона: узорак). На сваком достављеном узорку мора бити истакнут назив понуђача који доставља узорке.

Узорци се достављају само за добра где је у колони узорак написано ДА.

Уколико се не доставе тражени узорци, понуда ће се сматрати неодговарајућом.

Пријемни пулт и Пулт обезбеђења-тражени изглед дефинисан следећим скицама:

Prijemni pult

OSNOVA

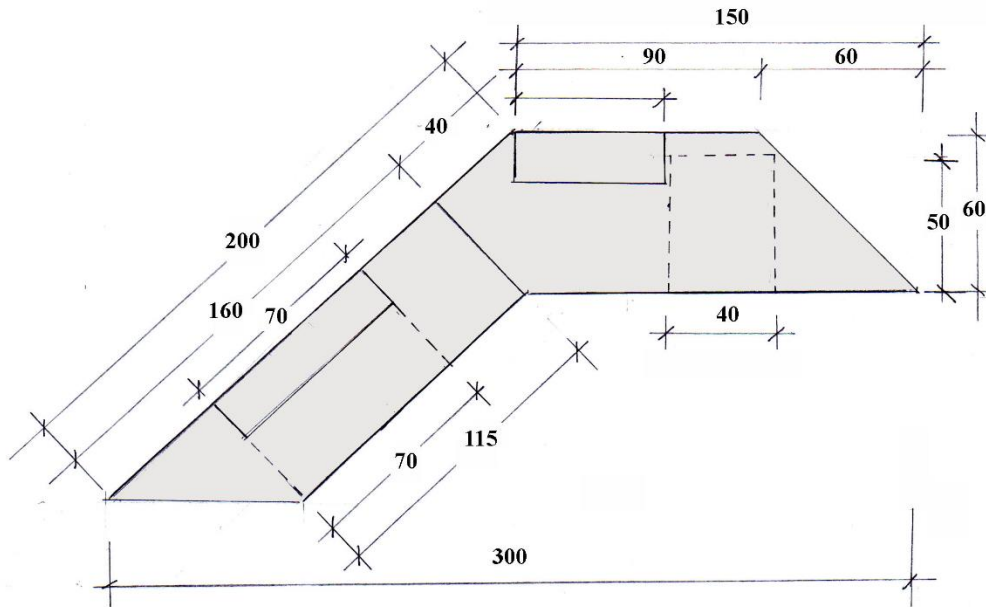

FRONTALNI IZGLED

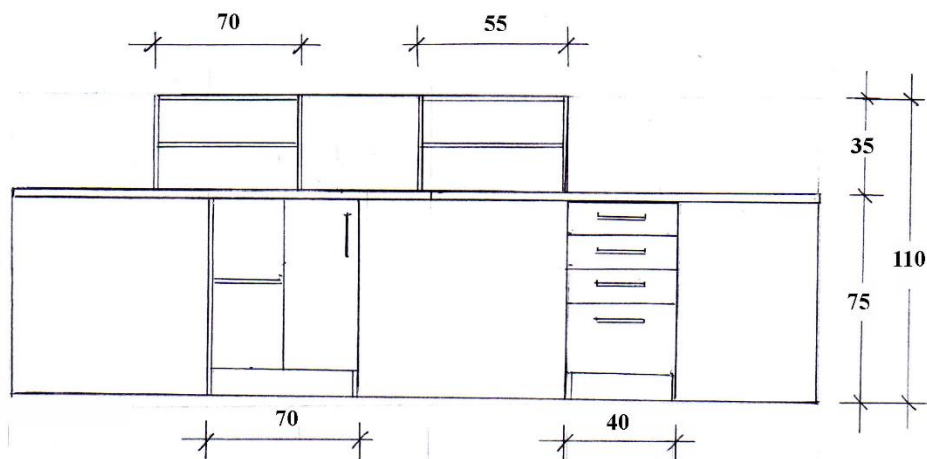

Pult obezbeđenja

OSNOVA

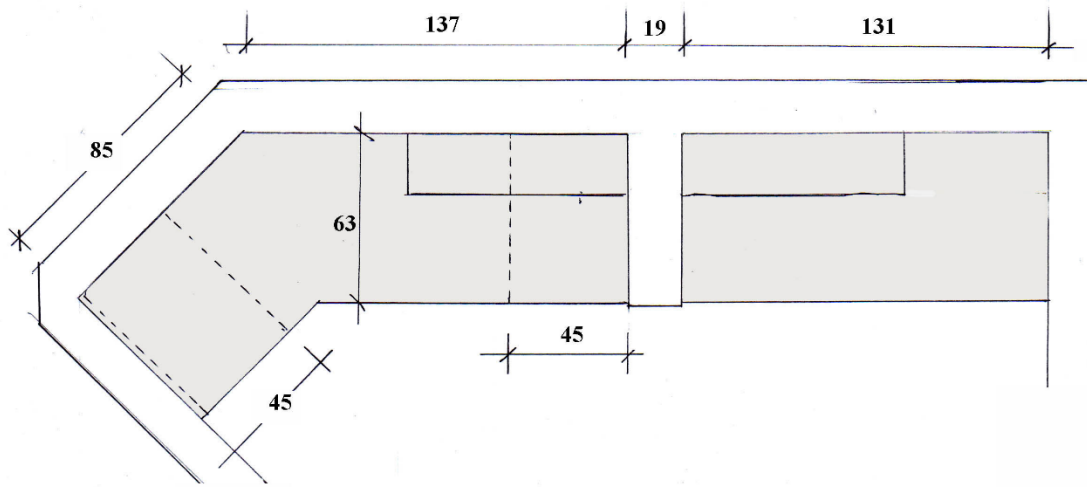

FRONTALNI IZGLED

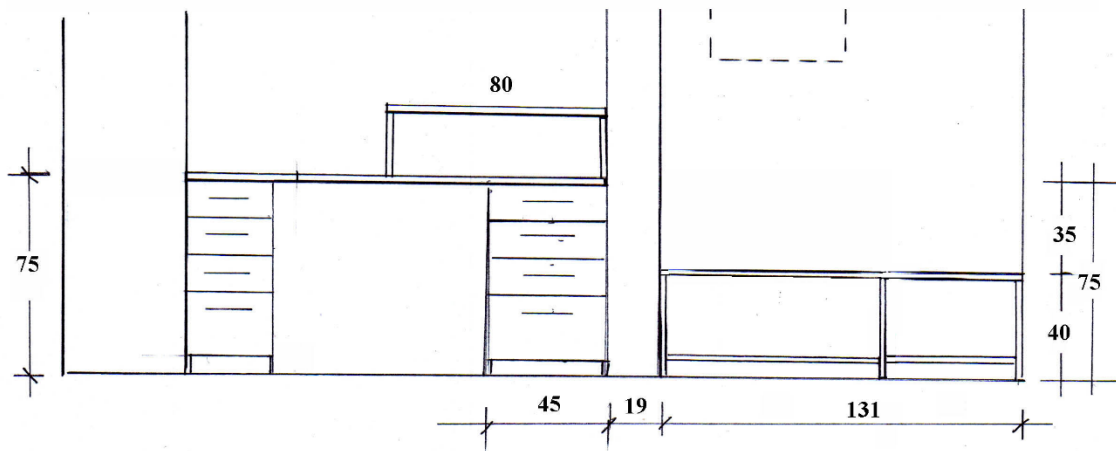

Расподела канцеларијског намештаја ће се вршити према подацима из табеле:

Р.Б.	НАЗИВ ОРГАНИЗАЦИОНЕ ЈЕДИНИЦЕ	Метална полица (ком)	Канцеларијски радни сто-1 (140x80x75cm) (ком)	Канцеларијски радни сто-2 (160x100x75cm) (ком)	Канцеларијски радни сто-3 (190x100x75cm) (ком)	Канцеларијска столица (ком)	Фотеља (ком)	Врата ормана у боји по избору у наручиоца - 1 (206,3x59,6cm) (ком)	Врата ормана у боји по избору у наручиоца - 2 (91x59,6cm) (ком)	Фиксна врата горња ормана у боји по избору у наручиоца (29x59,6cm) (ком)	Фиксна врата ормана горња у боји по избору у наручиоца (20x59,6cm) (ком)	Фиксна врата ормана у боји по избору у наручиоца - 1 (220,5x14cm) (ком)	Фиксна врата ормана у боји по избору у наручиоца - 2 (244,5x56,2cm) (ком)	Фиксна врата ормана у боји по избору у наручиоца - 3 (236x40cm) (ком)	Горња врата ормана у боји по избору у наручиоца (30x46cm) (ком)	Врата ормана у боји по избору у наручиоца (139x46cm) (ком)	Доња врата ормана у боји по избору у наручиоца (60,5x46cm) (ком)	Пријемни пулт 300x140x75cm (ком)	Пулт за обезбеђење 353x63x75cm (ком)	Метални стојећ и чивил ук додат ком за кишобране (ком)	
1	СКН САВСКИ ВЕНАЦ, 11000 БЕОГРАД, Светозара Марковића 79	10																			
2	СКН КРАЉЕВО, 36000 КРАЉЕВО, Трг Јована Сарића 1					15															
3	СКН СРЕМСКА МИТРОВИЦА, 22000 СРЕМСКА МИТРОВИЦА, Светог Димитрија 8	8																			
4	СКН ШИД, 22240 ШИД, Цара Душана 4	6																			
5	СКН ТЕМЕРИН, 21235 ТЕМЕРИН, Новосадска 326	10				2															
6	СКН НС2, 21101 НОВИ САД, Железничка 6	45				30															
7	СКН БЕЧЕЈ, 21220 БЕЧЕЈ, Трг ослобођења 2	5				10															
8	СКН ВРБАС, 21460, ВРБАС, Палих бораца 9/ц	15				7															

9	СКН АПАТИН, 25260 АПАТИН, Српских владара 1	20				7														
10	СКН СОМБОР, 25101 СОМБОР, Краља Петра Првог 8	20																		
11	СКН БОР, 19210 БОР, Буре Ђаковића 10	6																		
12	СКН НСЗ, 21101 НОВИ САД, Железничка 6	15				8	7													
13	СКН КРУШЕВАЦ, 37000 КРУШЕВАЦ, Косанчићева 3						20													
14	СКН СУБОТИЦА, 24000 СУБОТИЦА, Цара Душана 3	15				20														
15	СКН СЈЕНИЦА, 36310 СЈЕНИЦА, Милорада Јовановића бб		5			5														
16	СКН ЈАГОДИНА, 35000 ЈАГОДИНА, Краља Петра Првог 1А	5																		
17	СКН АРИЉЕ, 31230 АРИЉЕ, Браће Михајловића 22	15																		
18	СКН КУЧЕВО, 12240 КУЧЕВО, Миодрага Рајића 1	5																		
19	СКН МЛАДЕНОВАЦ, 11400 МЛАДЕНОВАЦ, Краља Петра Првог 173	14																		

20	СКН БОГАТИЋ, 15350 БОГАТИЋ, Војводе Степе 2		4			6														
21	СКН ЛАЗАРЕВАЦ, 11550 ЛАЗАРЕВАЦ, Карађорђева 42						5													
22	СКН ВРШАЦ,26300 ВРШАЦ, Трг победе 1	5	5			5														
23	СКН КОВАЧИЦА, 26210 КОВАЧИЦА, Јанка Булика 56	10				5														
24	СКН ПАНЧЕВО, 26101 ПАНЧЕВО, Жарка Зрењанина 19	65	15			15														
25	СКН РАШКА, 36350 РАШКА, Ибарска 2	10																		
26	СКН КОСЈЕРИЋ, 31260 КОСЈЕРИЋ, Олге Грбић 10	10																		
27	СКН ПАРАЋИН, 35250 ПАРАЋИН, Томе Живановића 10	5																		
28	СКН СВИЛАЈНАЦ, 35210 СВИЛАЈНАЦ, Светог Саве 64					3														
29	СКН РЕКОВАЦ, 35260 РЕКОВАЦ, Светозара Марковића 2					5														
30	СКН ИНЂИЈА, 22320 ИНЂИЈА, Цара Душана 1	10																		

31	СКН СТАРА ПАЗОВА, 22300 СТАРА ПАЗОВА, Светосавска 11	10				10														
32	СКН ОЦАЦИ, 25250 ОЦАЦИ, Кнеза Михаила 24	10																		
33	ОДЕЉЕЊЕ ЗА КАТАСТАР ВОДОВА НОВИ САД, 21000 НОВИ САД, Булевар Михајла Пупина 16	20	25			25	6													
34	ОДЕЉЕЊЕ ЗА КАТАСТАР ВОДОВА БЕОГРАД, 11000 БЕОГРАД, Булевар војводе Мишића 39						5													
35	ПИСАРНИЦА- СЕДИШТЕ, 11000 БЕОГРАД, БУЛЕВАР ВОЈВОДЕ МИШИЋА 39	20																		
36	СКН ЖАБАЉ, 21230 ЖАБАЉ, Светог Николе 39а	10																		
37	СКН ГУЧА, 32230 ГУЧА - ЛУЧАНИ, Проте Гучанина 7	6																		
38	СКН НОВИ БЕЧЕЈ, 23272 НОВИ БЕЧЕЈ, Петра Драпшина 5	8																		
39	СКН ПЕТРОВАЦ НА МЛАВИ, 12300 ПЕТРОВАЦ НА МЛАВИ, Српских владара 161	20																		
40	СКН СОПОТ, 11450 СОПОТ, Космајски трг 12	6																		

41	СКН АЛЕКСАНДРОВ АЦ, 37230 АЛЕКСАНДРОВ АЦ, 29. новембра 1					3														
42	СКН РАКОВИЦА, 11120 БЕОГРАД, 27. марта 43-45					2														
43	ПИСАРНИЦА - 27 МАРТ, 11120 БЕОГРАД, 27. марта 43-45	35				5														
44	СКН ЗВЕЗДАРА, 11120 БЕОГРАД, 27. марта 43-45		2			7														
45	СКН СТАРИ ГРАД, 11000 БЕОГРАД, Цара Душана 1	6					4													
46	СКН ШАБАЦ, 15000 ШАБАЦ, Краља Александра 21	20																		
47	СКН ЗЕМУН, 11080 ЗЕМУН, Кеј ослобођења 29 2.спрат		38	3	1	42		15	6	8	1	1	1	1	3	3	3	1	1	
48	СЕДИШТЕ РГЗ, 11000 БЕОГРАД, БУЛЕВАР ВОЈВОДЕ МИШИЋА 39		4			10	33													50

Датум:

М. П.

Понуђач:

IV УСЛОВИ ЗА УЧЕШЋЕ У ПОСТУПКУ ЈАВНЕ НАБАВКЕ ИЗ ЧЛ. 75. И 76. ЗАКОНА И УПУТСТВО КАКО СЕ ДОКАЗУЈЕ ИСПУЊЕНОСТ ТИХ УСЛОВА

1. УСЛОВИ ЗА УЧЕШЋЕ У ПОСТУПКУ ЈАВНЕ НАБАВКЕ ИЗ ЧЛ. 75. И 76. ЗАКОНА

1.1. Право на учешће у поступку предметне јавне набавке има понуђач који испуњава **обавезне услове** за учешће у поступку јавне набавке дефинисане чланом 75. Закона, и то:

- 1) Да је регистрован код надлежног органа, односно уписан у одговарајући регистар (*чл. 75. ст. 1. тач. 1) Закона*);
- 2) Да он и његов законски заступник није осуђиван за неко од кривичних дела као члан организоване криминалне групе, да није осуђиван за кривична дела против привреде, кривична дела против животне средине, кривично дело примања или давања мита, кривично дело преваре (*чл. 75. ст. 1. тач. 2) Закона*);
- 3) Да је измирио доспеле порезе, доприносе и друге јавне дажбине у складу са прописима Републике Србије или стране државе када има седиште на њеној територији (*чл. 75. ст. 1. тач. 4) Закона*);
- 4) Понуђач је дужан да при састављању понуде изричито наведе да је поштовао обавезе које произлазе из важећих прописа о заштити на раду, запошљавању и условима рада, заштити животне средине, као и да нема забрану обављања делатности која је на снази у време подношења понуде (*чл. 75. ст. 2. Закона*).

1.2. Понуђач који учествује у поступку предметне јавне набавке, мора испунити **додатне услове** за учешће у поступку јавне набавке, дефинисане чл. 76. Закона, и то:

1) Финансијски капацитет –

Сматра се да понуђач располаже неопходним финансијским капацитетом уколико у претходних 12 месеци, рачунајући од дана објаве Позива за подношење понуда, није имао блокаде текућих рачуна отворених код пословних банака за обављање платног промета (уколико је основан у периоду који је краћи од 6 месеци пре објављивања позива за подношење понуда-да није у блокади од дана оснивања)

2) Технички капацитет – Сматра се да понуђач располаже довољним техничким капацитетом уколико поседује:

- А) сертификат система менаџмента квалитета SRPS ISO 9001 или еквивалент,
- Б) сертификат система управљања заштитом животне средине SRPS ISO 14001,
- В) сертификат система управљања заштитом здравља и безбедношћу на раду SRPS OHSAS 18001,
- Г) најмање 3 теретна возила од којих је једно минималне носивости 1,5 t ;
- Д) производну линију са следећим машинама:

1. Усисивач – аспиратор пиљевине - ком 2,
2. Компресор мањи - ком 1,
3. Гер машина - ком 1,
4. Фрезер (стони) - ком 1,
5. Компресор - ком 1,
6. Дизалица - ком 1,

7. Трачна тестера - ком 1,
8. Циркуларна тестера –хоризонтална - ком 1,
9. Комбинована машина - ком 1,
10. Вишевретенаста бушилица - ком 2, од којих је једна CNC машина за бушење и типловање,
11. Кант машина -ком 2 , од којих је једна CNC машина за кантовање,
12. Вертикални кројач – циркулар - ком 2, од којих је једна CNC машина за сечење плоча,
13. Ел. Усисивач гас - ком 1,
14. Надстона глодалица - ком 1,
15. Машина за криволинијско кантовање - ком 1.

Б) минимално 300 m² магацинског простора,

Е) продајни простор минималне површине од 900 m²,

Ж) минимално 700 m² производног простора,

З) поседује атест за канцеларијски радни сто (1, 2 и 3) SRPS EN 527-1; 527-2; 527-3;

И) поседује атест за канцеларијску столицу SRPS EN 1335-1, 1335-2, 1335-3;

Ј) поседује атест за фотељу SRPS EN 1335-1, 1335-2, 1335-3.

3) Пословни капацитет –

А) Сматра се да понуђач располаже довољним пословним капацитетом, уколико је у претходне 3 године испоручио добра која су предмет јавне набавке у минималној вредности 20.000.000,00 динара без ПДВ-а, с тим да најмање 3 уговора морају бити у минималној вредности од по 3.000.000,00 динара без ПДВ-а

4) **Кадровски капацитет** – Сматра се да понуђач располаже довољним кадровским капацитетом уколико има у радном односу или је ангажовао по основу уговора у складу са Законом о раду минимално 25 запослених радника, од којих најмање 5 монтажера намештаја и 1 запосленог инжењера архитектуре .

1.3. Уколико понуђач подноси понуду са подизвођачем, у складу са чланом 80. Закона, подизвођач мора да испуњава обавезне услове из члана 75. став 1. тач. 1) до 4) Закона, за део набавке који ће понуђач извршити преко подизвођача.

- 1.4.** Уколико понуду подноси група понуђача, сваки понуђач из групе понуђача, мора да испуни обавезне услове из члана 75. став 1. тач. 1) до 4) Закона, а додатне услове испуњавају заједно.

УПУТСТВО КАКО СЕ ДОКАЗУЈЕ ИСПУЊЕНОСТ УСЛОВА

Испуњеност **обавезних услова** за учешће у поступку предметне јавне набавке, понуђач доказује достављањем следећих доказа:

- 1) Услов из чл. 75. ст. 1. тач. 1) Закона - **Доказ:** Извод из регистра Агенције за привредне регистре, односно извод из регистра надлежног Привредног суда. Физичка лица као понуђачи не достављају овај доказ.
- 2) Услов из чл. 75. ст. 1. тач. 2) Закона - **Доказ:** Правна лица: 1) Извод из казнене евиденције, односно уверење основног суда на чијем подручју се налази седиште домаћег правног лица, односно седиште представништва или огранка страног правног лица, којим се потврђује да правно лице није осуђивано за кривична дела против привреде, кривична дела против животне средине, кривично дело примања или давања мита, кривично дело преваре; 2) Извод из казнене евиденције Посебног одељења за организовани криминал Вишег суда у Београду, којим се потврђује да правно лице није осуђивано за неко од кривичних дела организованог криминала; 3) Извод из казнене евиденције, односно уверење надлежне полицијске управе МУП-а, којим се потврђује да законски заступник понуђача није осуђиван за кривична дела против привреде, кривична дела против животне средине, кривично дело примања или давања мита, кривично дело преваре и неко од кривичних дела организованог криминала (захтев се може поднети према месту рођења или према месту пребивалишта законског заступника). Уколико понуђач има више законских заступника дужан је да достави доказ за сваког од њих. Предузетници и физичка лица: Извод из казнене евиденције, односно уверење надлежне полицијске управе МУП-а, којим се потврђује да није осуђиван за неко од кривичних дела као члан организоване криминалне групе, да није осуђиван за кривична дела против привреде, кривична дела против животне средине, кривично дело примања или давања мита, кривично дело преваре (захтев се може поднети према месту рођења или према месту пребивалишта).
Доказ не може бити старији од два месеца пре отварања понуда;
- 3) Услов из чл. 75. ст. 1. тач. 4) Закона - **Доказ:** Уверење Пореске управе Министарства финансија и привреде да је измирио доспеле порезе и доприносе и уверење надлежне управе локалне самоуправе да је измирио обавезе по основу изворних локалних јавних прихода или потврду Агенције за приватизацију да се понуђач налази у поступку приватизације.
Доказ не може бити старији од два месеца пре отварања понуда;
- 4) Услов из члана чл. 75. ст. 2. - **Доказ:** *Потписан о оверен Образац изјаве (Образац изјаве, дат је у поглављу XI).* Изјава мора да буде потписана од стране овлашћеног лица понуђача и оверена печатом. **Уколико понуду подноси група понуђача,** Изјава мора бити потписана од стране овлашћеног лица сваког понуђача из групе понуђача и оверена печатом.

Испуњеност **додатних услова** за учешће у поступку предметне јавне набавке, понуђач доказује достављањем следећих доказа:

- 1) **Финансијски капацитет** – Сматра се да понуђач располаже неопходним финансијским капацитетом уколико у претходних 12 месеци, рачунајући од дана објаве Позива за подношење понуда, није имао блокаде текућих рачуна отворених код пословних банака за обављање платног промета.

Доказ: Потврда о броју дана неликвидности коју издаје НБС, Одељење за принудну наплату, Одсек за пријем основа и налога принудне наплате.

2) Технички капацитет – понуђач располаже довољним техничким капацитетом, ако поседује:

А) сертификат система менаџмента квалитета SRPS ISO 9001 или еквивалент – доказ: доставити копију важећег сертификата уз понуду

Б) сертификат система управљања заштитом животне средине SRPS ISO 14001- доказ: доставити копију важећег сертификата уз понуду

В) сертификат система управљања заштитом здравља и безбедношћу на раду SRPS OHSAS 18001 - доказ: доставити копију важећег сертификата уз понуду

Г) најмање 3 теретна возила од којих је једно минималне носивости 1,5t - доказ: уз понуду доставити фотокопију саобраћајне дозволе и извод са читача и фотокопију уговора о лизингу возила, уколико су возила узета у закуп

Д) производну линију са следећим машинама - доказ: уз понуду достављање копије фактура, пописне листе и уговора о закупу (уколико су машине узете у закуп):

1. Усисивач – аспиратор пиљевине - ком 2,
2. Компресор мањи - ком 1,
3. Гер машина - ком 1,
4. Фрезер (стони) - ком 1,
5. Компресор - ком 1,
6. Дизалица - ком 1,
7. Трачна тестера - ком 1,
8. Циркуларна тестера –хоризонтална - ком 1,
9. Комбинована машина - ком 1,
10. Вишевретенаста бушилица - ком 2, од којих је једна CNC машина за бушење и типловање,
11. Кант машина -ком 2 , од којих је једна CNC машина за кантовање,
12. Вертикални кројач – циркулар - ком 2, од којих је једна CNC машина за сечење плоча,
13. Ел. Усисивач гас - ком 1,
14. Надстона глодалица - ком 1,
15. Машина за криволинијско кантовање - ком 1.

Ђ) минимално 300 m² магацинског простора - доказ: уз понуду доставити копију власничког листа или уговора о закупу,

Е) продајни простор минималне површине од 900 m² - доказ: уз понуду доставити копију власничког листа или уговора о закупу,

Ж) минимално 700 m² производног простора - доказ: уз понуду доставити копију власничког листа или уговора о закупу,

З) поседује атест за канцеларијски радни сто (1, 2 и 3) SRPS EN 527-1; 527-2; 527-3 – доказ: доставити копију атеста;

И) поседује атест за канцеларијску столицу SRPS EN 1335-1, 1335-2, 1335-3– доказ: доставити копију атеста;

Ј) поседује атест за фотељу SRPS EN 1335-1, 1335-2, 1335-3– доказ: доставити копију атеста.

3) Пословни капацитет -

А) Сматра се да понуђач располаже довољним пословним капацитетом, уколико је у претходне 3 године испоручио добра која су предмет јавне набавке у минималној вредности 20.000.000,00 динара без ПДВ-а, с тим да најмање 3 уговора морају бити у минималној вредности од по 3.000.000,00 динара без ПДВ-а - доказ Потврда наручиоца/купца издата на обрасцу потврде о извршеним испорукама добара која су предмет јавне набавке (*образац XII Конкурсне документације*) која мора бити потписана и оверена од стране овлашћеног лица наручиоца/купца.

4) Кадровски капацитет –Сматра се да понуђач располаже довољним кадровским капацитетом уколико има у радном односу или је ангажовао по основу уговора у складу са Законом о раду минимално 25 запослених радника, од којих најмање 5 монтажера намештаја (доказ:достављање уз понуду копије М образаца или копија уговора о раду) и 1 запосленог инжењера архитектуре (доказ:достављање уз понуду копије М образаца или копија уговора о раду и копије дипломе)

Уколико понуду подноси група понуђача понуђач је дужан да за сваког члана групе достави наведене доказе да испуњава услове из члана 75. став 1. тач. 1) до 4).

Додатне услове група понуђача испуњава заједно.

Уколико понуђач подноси понуду са подизвођачем, понуђач је дужан да за подизвођача достави доказе да испуњава услове из члана 75. став 1. тач. 1) до 4) Закона. Додатне услове понуђач мора испунити сам.

Наведене доказе о испуњености услова понуђач може доставити у виду неовверених копија, а Наручилац може пре доношења Одлуке о додели уговора да тражи од понуђача, чија је понуда на основу Извештаја за јавну набавку оцењена као најповољнија, да достави на увид оригинал или оверену копију свих или појединих доказа.

Ако понуђач у остављеном, примереном року, који не може бити краћи од пет дана, не достави на увид оригинал или оверену копију тражених доказа, Наручилац ће његову понуду одбити као неприхватљиву.

Понуђач није дужан да доставља на увид доказе који су јавно доступни на Интернет страницама надлежних органа.

Наручилац неће одбити понуду као неприхватљиву, уколико не садржи доказ одређен конкурсном документацијом, ако понуђач наведе у понуди интернет страницу на којој су подаци који су тражени у оквиру услова јавно доступни.

Уколико је доказ о испуњености услова електронски документ, понуђач доставља копију електронског документа у писаном облику, у складу са законом којим се уређује електронски документ, осим уколико подноси електронску понуду када се доказ доставља у изворном електронском облику.

Ако се у држави у којој понуђач има седиште не издају тражени докази, понуђач може, уместо доказа, приложити своју писану изјаву, дату под кривичном и материјалном одговорношћу, оверену пред судским или управним органом, јавним бележником или другим надлежним органом те државе.

Ако понуђач има седиште у другој држави, Наручилац може да провери да ли су документи којима понуђач доказује испуњеност тражених услова издати од стране надлежних органа те државе.

Понуђач је дужан да, без одлагања, писмено обавести Наручиоца о било којој промени у вези са испуњеношћу услова из поступка јавне набавке, која наступи до доношења одлуке, односно закључења уговора, односно током важења Уговора о јавној набавци и да је документује на прописани начин.

V УПУТСТВО ПОНУЂАЧИМА КАКО ДА САЧИНЕ ПОНУДУ

1. ПОДАЦИ О ЈЕЗИКУ НА КОЈЕМ ПОНУДА МОРА ДА БУДЕ САСТАВЉЕНА

Понуђач подноси понуду на српском језику.

2. НАЧИН НА КОЈИ ПОНУДА МОРА ДА БУДЕ САЧИЊЕНА

Понуђач понуду подноси непосредно, или путем поште, у затвореној коверти или кутији, затворену на начин да се приликом отварања понуда може са сигурношћу утврдити да се први пут отвара.

На полеђини коверте или на кутији навести назив и адресу понуђача.

У случају да понуду подноси група понуђача, на коверти је потребно назначити да се ради о групи понуђача и навести називе и адресу свих учесника у заједничкој понуди.

Понуду доставити на адресу: Републички геодетски завод, 11000 Београд, Булевар војводе Мишића бр. 39, у писарници Наручиоца, канцеларија М002, приземље са знаком: „**Понуда за јавну набавку добара – Набавка канцеларијског намештаја - ЈН бр. 06/2018 - НЕ ОТВАРАТИ**”.

Понуда се сматра благовременом уколико је примљена од стране Наручиоца до **08.05.2018. године, до 12,00 часова.**

Време и место отварања понуда:

Јавно отварање понуда обавиће се истог дана, 08.05.2018. године, у 13,00 часова, на првом спрату, у канцеларији број 126.

Наручилац ће, по пријему одређене понуде, на коверти, односно кутији у којој се понуда налази, обележити време пријема и евидентирати број и датум понуде према редоследу приспећа. Уколико је понуда достављена непосредно Наручилац ће понуђачу предати потврду пријема понуде. У потврди о пријему Наручилац ће навести датум и сат пријема понуде.

Понуда коју Наручилац није примио у року одређеном за подношење понуда, односно која је примљена по истеку дана и сата до којег се могу понуде подносити, сматраће се неблаговременом.

Понуда мора да садржи:

- Попуњен, печатом оверен и потписан Образац понуде;
- Тражене узорке канцеларијског намештаја,
- Печатом оверен и потписан Образац техничке спецификације из поглавља: III Врста, техничке карактеристике, квалитет, количина и опис добара, радова или услуга, начин спровођења контроле и обезбеђења гаранције квалитета, рок извршења, место извршења или испоруке добара, евентуалне додатне услуге и сл;
- Попуњен, печатом оверен и потписан Модел Уговора;
- Попуњен, печатом оверен и потписан Образац трошкова припреме понуде;
- Попуњен, печатом оверен и потписан Образац Изјаве о независној понуди;
- Попуњен, печатом оверен и потписан Образац Изјаве о поштовању обавеза из члана 75. став 2. Закона о јавним набавкама;
- Образац структуре цене, са упутством како да се попуни;
- Потврда о извршеним испорукама добара која су предмет јавне набавке.

3. ПАРТИЈЕ

Предметна јавна набавка није обликована по партијама.

4. ПОНУДА СА ВАРИЈАНТАМА

Подношење понуде са варијантама није дозвољено.

5. НАЧИН ИЗМЕНЕ, ДОПУНЕ И ОПОЗИВА ПОНУДЕ

У року за подношење понуде понуђач може да измени, допуни или опозове своју понуду на начин који је одређен за подношење понуде.

Понуђач је дужан да јасно назначи који део понуде мења односно која документа накнадно доставља.

Измену, допуну или опозив понуде треба доставити на адресу: Републички геодетски завод, 11000 Београд, Булевар војводе Мишића бр.39, са знаком:

„Измена понуде за јавну набавку добара – Набавка канцеларијског намештаја - ЈН бр. 06/2018 - НЕ ОТВАРАТИ ” или

„Допуна понуде за јавну набавку добара – Набавка канцеларијског намештаја - ЈН бр. 06/2018 - НЕ ОТВАРАТИ ” или

„Опозив понуде за јавну набавку добара – Набавка канцеларијског намештаја - ЈН бр. 06/2018 - НЕ ОТВАРАТИ ” или

„Измена и допуна понуде за јавну набавку добара – Набавка канцеларијског намештаја - ЈН бр. 06/2018 - НЕ ОТВАРАТИ ”.

На полеђини коверте или на кутији навести назив и адресу понуђача. У случају да понуду подноси група понуђача, на коверти је потребно назначити да се ради о групи понуђача и навести називе и адресу свих учесника у заједничкој понуди.

По истеку рока за подношење понуда, понуђач не може да повуче нити да мења своју понуду.

6. УЧЕСТВОВАЊЕ У ЗАЈЕДНИЧКОЈ ПОНУДИ ИЛИ КАО ПОДИЗВОЂАЧ

Понуђач може да поднесе само једну понуду.

Понуђач који је самостално поднео понуду не може истовремено да учествује у заједничкој понуди или као подизвођач, нити исто лице може учествовати у више заједничких понуда.

У Обрасцу понуде, понуђач наводи на који начин подноси понуду, односно да ли подноси понуду самостално, или као заједничку понуду, или подноси понуду са подизвођачем.

7. ПОНУДА СА ПОДИЗВОЂАЧЕМ

Уколико понуђач подноси понуду са подизвођачем дужан је да у Обрасцу понуде наведе да понуду подноси са подизвођачем, проценат укупне вредности набавке који ће поверити подизвођачу, а који не може бити већи од 50%, као и део предмета набавке који ће извршити преко подизвођача.

Понуђач у Обрасцу понуде наводи назив и седиште подизвођача, уколико ће делимично извршење набавке поверити подизвођачу.

Уколико уговор о јавној набавци буде закључен између Наручиоца и понуђача који подноси понуду са подизвођачем, тај подизвођач ће бити наведен и у уговору о јавној набавци.

Понуђач је дужан да за подизвођаче достави доказе о испуњености услова који су наведени у поглављу IV конкурсне документације, у складу са Упутством како се доказује испуњеност услова.

Понуђач у потпуности одговара Наручиоцу за извршење обавеза из поступка јавне набавке, односно извршење уговорних обавеза, без обзира на број подизвођача.

Понуђач је дужан да Наручиоцу, на његов захтев, омогући приступ код подизвођача, ради утврђивања испуњености тражених услова.

8. ЗАЈЕДНИЧКА ПОНУДА

Понуду може поднети група понуђача.

Уколико понуду подноси група понуђача, саставни део заједничке понуде мора бити Споразум којим се понуђачи из групе међусобно и према Наручиоцу обавезују на извршење јавне набавке, а који обавезно садржи податке из члана 81. ст. 4. тач. 1) и 2) Закона, и то податке о:

- члану групе који ће бити носилац посла, односно који ће поднети понуду и који ће заступати групу понуђача пред Наручиоцем;
- опису послова сваког од понуђача из групе понуђача у извршењу уговора.

Група понуђача је дужна да достави све доказе о испуњености услова који су наведени у поглављу IV конкурсне документације, у складу са Упутством како се доказује испуњеност услова.

Понуђачи из групе понуђача одговарају неограничено солидарно према Наручиоцу.

Задруга може поднети понуду самостално, у своје име, а за рачун задругара или заједничку понуду у име задругара.

Ако задруга подноси понуду у своје име, за обавезе из поступка јавне набавке и уговора о јавној набавци одговара задруга и задругари у складу са законом.

Ако задруга подноси заједничку понуду у име задругара за обавезе из поступка јавне набавке и уговора о јавној набавци неограничено солидарно одговарају задругари.

9. НАЧИН И УСЛОВИ ПЛАЋАЊА, ГАРАНТНИ РОК, КАО И ДРУГЕ ОКОЛНОСТИ ОД КОЈИХ ЗАВИСИ ПРИХВАТЉИВОСТ ПОНУДЕ

9.1. Захтеви у погледу начина, рока и услова плаћања

Плаћање се врши у складу са понудом понуђача. Понуђач је обавезан да на за то предвиђеном месту у обрасцу понуде и моделу уговора упише рок плаћања.

У складу са чланом 4. Закона о роковима измирења новчаних обавеза у комерцијалним трансакцијама ("Сл. гласник РС", бр. 119/12), рок за измирење новчаних обавеза не може бити дужи од 45 дана од дана пријема фактуре.

У цену је урачуната: испорука (утовар, истовар), трошкови транспорта, монтаже предметних добара, и остали припадајући трошкови на адресе дате у делу *Врста, техничке карактеристике, квалитет, количина и опис добара, радова или услуга, начин спровођења контроле и обезбеђења гаранције квалитета, рок извршења, место извршења или испоруке добара, евентуалне додатне услуге и сл. за предметни поступак – Набавка канцеларијског намештаја* (странице 10-14 Конкурсне документације).

Плаћање се врши уплатом на рачун понуђача.

Понуђачу није дозвољено да захтева аванс.

9.2. Захтеви у погледу рока и места испоруке добара

Место испоруке је дефинисано у делу *Врста, техничке карактеристике, квалитет, количина и опис добара, радова или услуга, начин спровођења контроле и обезбеђења гаранције квалитета, рок извршења, место извршења или испоруке добара, евентуалне додатне услуге и сл. за предметни поступак – Набавка канцеларијског намештаја* (странице 10-14 Конкурсне документације).

Испорука се врши на основу писмог захтева Наручиоца, у року датом у понуди.

9.3. Захтев у погледу рока важења понуде

Рок важења понуде не може бити краћи од 30 дана од дана отварања понуда. Понуђач је обавезан да на за то предвиђеном месту у Обрасцу понуде, упише рок важења понуде.

У случају истека рока важења понуде, Наручилац је дужан да у писаном облику затражи од понуђача продужење рока важења понуде.

Понуђач који прихвати захтев за продужење рока важења понуде на може мењати понуду.

9.4 Рекламација

У случају записнички утврђених недостатака у квалитету испоручених добара и очигледних грешака у њиховом функционисању, понуђач мора исте отклонити најкасније у року од 2 дана од дана сачињавања Записника о рекламацији.

9.5 Уговорна казна

У случају да Понуђач/Продавац својом кривицом не изврши испоруку у уговореном року, дужан је да Наручиоцу плати уговорну казну у висини од 5 % (пет промила) дневно од уговорене вредности, за сваки дан закашњења, с тим да укупан износ уговорне казне не сме прећи 5% (пет процената) од укупне вредности уговора.

Наручилац има право да наплати уговорну казну без посебног обавештења Понуђача/Продавца, умањењем рачуна Понуђача/Продавца.

10. ВАЛУТА И НАЧИН НА КОЈИ МОРА ДА БУДЕ НАВЕДЕНА И ИЗРАЖЕНА ЦЕНА У ПОНУДИ

Цена мора бити исказана у динарима, са и без обрачунаог ПДВ-а.

Цена мора бити непромењива до истека рока важности понуде.

По истеку рока важности понуде, цена се може кориговати у случају промене средњег курса EUR-а у односу на динар, за више од 3%, на дан испостављања рачуна-фактуре, сразмерно промени курса EUR-а у односу на динар.

Наручилац је дужан да сагласност, односно мишљење на захтев за промену цене, достави Продавцу најкасније у року од 7 (седам) дана од дана пријема захтева.

Уколико Наручилац на захтев за промену цене не да сагласност, цена се не може кориговати.

Ако је у понуди исказана неуобичајено ниска цена, Наручилац ће поступити у складу са чланом 92. Закона о јавним набавкама.

11. ПОДАЦИ О ДРЖАВНОМ ОРГАНУ ИЛИ ОРГАНИЗАЦИЈИ, ОДНОСНО ОРГАНУ ИЛИ СЛУЖБИ ТЕРИТОРИЈАЛНЕ АУТОНОМИЈЕ ИЛИ ЛОКАЛНЕ САМОУПРАВЕ ГДЕ СЕ МОГУ БЛАГОВРЕМЕНО ДОБИТИ ИСПРАВНИ ПОДАЦИ О ПОРЕСКИМ ОБАВЕЗАМА, ЗАШТИТИ ЖИВОТНЕ СРЕДИНЕ, ЗАШТИТИ ПРИ ЗАПОШЉАВАЊУ, УСЛОВИМА РАДА И СЛ, А КОЈИ СУ ВЕЗАНИ ЗА ИЗВРШЕЊЕ УГОВОРА О ЈАВНОЈ НАБАВЦИ

Подаци о пореским обавезама се могу добити у Пореској управи, Министарства финансија.

Подаци о заштити животне средине се могу добити у Агенцији за заштиту животне средине и у Министарству пољопривреде и заштите животне средине.

Подаци о заштити при запошљавању и условима рада се могу добити у Министарству за рад, запошљавање, борачка и социјална питања.

12. ПОДАЦИ О ВРСТИ, САДРЖИНИ, НАЧИНУ ПОДНОШЕЊА, ВИСИНИ И РОКОВИМА ОБЕЗБЕЂЕЊА ИСПУЊЕЊА ОБАВЕЗА ПОНУЂАЧА

БЛАНКО МЕНИЦА

Изабрани понуђач је дужан да у року од 7 дана од дана закључења уговора (или у тренутку закључења уговора) достави:

Средство финансијског обезбеђења за добро извршење посла и то **бланко сопствену меницу**, која мора бити евидентирана у Регистру меница и овлашћења Народне банке Србије. Меница мора бити оверена печатом и потписана од стране лица овлашћеног за заступање, а уз исту мора бити достављено попуњено и оверено менично овлашћење – писмо, са назначеним износом од 10% од укупне вредности понуде, без ПДВ-а. Уз меницу мора бити достављена копија картона депонованих потписа који је издат од стране пословне банке коју понуђач наводи у меничном овлашћењу – писму. Рок важења менице је 30 дана дужи од истека рока за коначно извршење посла. Ако се за време трајања уговора промене рокови за извршење уговорне обавезе, меница за добро извршење посла мора да се продужи.

Наручилац ће уновчити меницу за добро извршење посла ако понуђач не буде извршавао своје уговорне обавеза у роковима и на начин предвиђен уговором.

13. ЗАШТИТА ПОВЕРЉИВОСТИ ПОДАТАКА КОЈЕ НАРУЧИЛАЦ СТАВЉА ПОНУЂАЧИМА НА РАСПОЛАГАЊЕ, УКЉУЧУЈУЋИ И ЊИХОВЕ ПОДИЗВОЂАЧЕ

Предметна набавка не садржи поверљиве информације које Наручилац ставља на располагање.

14. ДОДАТНЕ ИНФОРМАЦИЈЕ ИЛИ ПОЈАШЊЕЊА У ВЕЗИ СА ПРИПРЕМАЊЕМ ПОНУДЕ

Заинтересовано лице може, у писаном облику, *путем поште на адресу Наручиоца и путем електронске поште на e-mail javnenabavke@rgz.gov.rs* тражити од Наручиоца додатне информације или појашњења у вези са припремањем понуде, најкасније 5 дана пре истека рока за подношење понуде.

Наручилац ће заинтересованом лицу, у року од 3 (три) дана од дана пријема захтева за додатним информацијама или појашњењима конкурсне документације, одговор доставити у писаном облику и истовремено ће ту информацију објавити на Порталу Управе за јавне набавке и на својој интернет страници.

Додатне информације или појашњења упућују се са напоменом "Захтев за додатним информацијама или појашњењима конкурсне документације - **ЈН бр. 06/2018 – набавка добара – Набавка канцеларијског намештаја**".

Ако Наручилац измени или допуни конкурсну документацију 8 (осам) или мање дана пре истека рока за подношење понуда, дужан је да продужи рок за подношење понуда и објави обавештење о продужењу рока за подношење понуда.

По истеку рока предвиђеног за подношење понуда, Наручилац не може да мења нити да допуњује конкурсну документацију.

Тражење додатних информација или појашњења у вези са припремањем понуде телефоном није дозвољено.

Комуникација у поступку јавне набавке врши се искључиво на начин одређен чланом 20. Закона о јавним набавкама.

15. ДОДАТНА ОБЈАШЊЕЊА ОД ПОНУЂАЧА ПОСЛЕ ОТВАРАЊА ПОНУДА И КОНТРОЛА КОД ПОНУЂАЧА ОДНОСНО ЊЕГОВОГ ПОДИЗВОЂАЧА

После отварања понуда Наручилац може приликом стручне оцене понуда да у писаном облику захтева од понуђача додатна објашњења која ће му помоћи при прегледу, вредновању и упоређивању понуда, а може да врши контролу (увид) код понуђача, односно његовог подизвођача (члан 93. Закона).

Уколико Наручилац оцени да су потребна додатна објашњења или је потребно извршити контролу (увид) код понуђача, односно његовог подизвођача, Наручилац ће понуђачу оставити

примерени рок да поступи по позиву наручиоца, односно да омогући Наручиоцу контролу (увид) код понуђача, као и код његовог подизвођача.

Наручилац може уз сагласност понуђача да изврши исправке рачунских грешака уочених приликом разматрања понуде по окончаном поступку отварања.

У случају разлике између јединичне и укупне цене, меродавна је јединична цена.

Ако се понуђач не сагласи са исправком рачунских грешака, Наручилац ће његову понуду одбити као неприхватљиву.

16. ВРСТА КРИТЕРИЈУМА ЗА ДОДЕЛУ УГОВОРА, ЕЛЕМЕНТИ КРИТЕРИЈУМА НА ОСНОВУ КОЈИХ СЕ ДОДЕЉУЈЕ УГОВОР И МЕТОДОЛОГИЈА ЗА ДОДЕЛУ ПОНДЕРА ЗА СВАКИ ЕЛЕМЕНТ КРИТЕРИЈУМА

Избор најповољније понуде ће се извршити применом критеријума - „Економски најповољнија понуда“, према следећим критеријумима:

1. Укупна понуђена цена (без обрачуног ПДВ-а)

2. Рок испоруке (у данима).

1. Укупна понуђена цена(без обрачуног ПДВ-а): максимално 60 бодова.

Понуда са најнижом укупном понуђеном ценом (без обрачуног ПДВ-а) – 60 бодова.

Вредновање осталих понуда за овај елемент критеријума израчунава се по формули:

Најнижа укупна понуђена цена (без обрачуног ПДВ-а) X максимални број бодова (60)
Понуђена цена (без обрачуног ПДВ-а)

2.Рок испоруке: максимално 40 бодова

Понуда са најкраћим роком испоруке – 40 бодова.

Вредновање осталих понуда за овај елемент критеријума израчунава се по формули:

Најкраћи понуђени рок испоруке (у данима) X максимални број бодова (40)
Понуђени рок испоруке(у данима)

Укупна оцена се добија сабирањем свих бодова.

17. ЕЛЕМЕНТИ КРИТЕРИЈУМА НА ОСНОВУ КОЈИХ ЋЕ НАРУЧИЛАЦ ИЗВРШИТИ ДОДЕЛУ УГОВОРА У СИТУАЦИЈИ КАДА ПОСТОЈЕ ДВЕ ИЛИ ВИШЕ ПОНУДА СА ЈЕДНАКИМ БРОЈЕМ ПОНДЕРА ИЛИ ИСТОМ ПОНУЂЕНОМ ЦЕНОМ

У случају да после стручне оцене понуда две исправне и самосталне понуде остваре једнак највиши број бодова (пондера), Наручилац ће међу њима изабрати понуду оног понуђача који је понудио дужи рок плаћања.

Уколико ни након примене горе наведених резервних елемената критеријума није могуће донети одлуку о додели уговора, наручилац ће уговор доделити понуђачу који буде извучен путем жреба. Наручилац ће писмено обавестити све понуђаче који су поднели понуде о датуму када ће се одржати извлачење путем жреба. Жребом ће бити обухваћене само оне понуде које имају једнаку најнижу понуђену цену исти гарантни рок и исти рок испоруке. Извлачење путем жреба наручилац ће извршити јавно, у присуству понуђача, и то тако што ће називе понуђача исписати на одвојеним папирима, који су исте величине и боје, те ће све те папире ставити у провидну кутију одакле ће извући само један папир. Понуђачу чији назив буде на

извученом папиру ће бити додељен уговор. Понуђачима који не присуствују овом поступку, наручилац ће доставити записник извлачења путем жреба.

18. ПОШТОВАЊЕ ОБАВЕЗА КОЈЕ ПРОИЗИЛАЗЕ ИЗ ВАЖЕЋИХ ПРОПИСА

Понуђач је дужан да у оквиру своје понуде достави Изјаву дату под кривичном и материјалном одговорношћу да је поштовао све обавезе које произилазе из важећих прописа о заштити на раду, запошљавању и условима рада, заштити животне средине, као и да нема забрану обављања делатности која је на снази у време подношења понуде (Образац изјаве, дат је у поглављу XI Конкурсне документације).

19. КОРИШЋЕЊЕ ПАТЕНТА И ОДГОВОРНОСТ ЗА ПОВРЕДУ ЗАШТИЋЕНИХ ПРАВА ИНТЕЛЕКТУАЛНЕ СВОЈИНЕ ТРЕЋИХ ЛИЦА

Накнаду за коришћење патената, као и одговорност за повреду заштићених права интелектуалне својине трећих лица сноси понуђач.

20. НАЧИН И РОК ЗА ПОДНОШЕЊЕ ЗАХТЕВА ЗА ЗАШТИТУ ПРАВА ПОНУЂАЧА

Захтев за заштиту права може да поднесе понуђач, односно заинтересовано лице, који има интерес за доделу уговора, у конкретном поступку јавне набавке и који је претрпео или би могао да претрпи штету због поступања наручиоца противно одредбама Закона о јавним набавкама.

Захтев за заштиту права подноси се наручиоцу, а копија се истовремено доставља Републичкој комисији.

Захтев за заштиту права може се поднети у току целог поступка јавне набавке, против сваке радње наручиоца, осим ако законом није другачије одређено.

Захтев за заштиту права којим се оспорава врста поступка, садржина позива за подношење понуда или конкурсне документације сматраће се благовременим ако је примљен од стране наручиоца најкасније седам дана пре истека рока за подношење понуда, а у поступку јавне набавке мале вредности и квалификационом поступку ако је примљен од стране наручиоца три дана пре истека рока за подношење понуда, без обзира на начин достављања и уколико је подносилац захтева у складу са чланом 63. став 2. закона указао наручиоцу на евентуалне недостатке и неправилности, а наручилац исте није отклонио.

Захтев за заштиту права којим се оспоравају радње које наручилац предузме пре истека рока за подношење понуда, а након истека рока за подношење захтева из члана 149. став 3. Закона о јавним набавкама, сматраће се благовременим уколико је поднет најкасније до истека рока за подношење понуда.

После доношења одлуке о додели уговора, одлуке о закључењу оквирног споразума, одлуке о признавању квалификације и одлуке о обустави поступка, рок за подношење захтева за заштиту права је десет дана од дана објављивања одлуке на Порталу јавних набавки, а пет дана у поступку јавне набавке мале вредности и доношења одлуке о додели уговора на основу оквирног споразума у складу са чланом 40а закона.

Захтевом за заштиту права не могу се оспоравати радње наручиоца предузете у поступку јавне набавке ако су подносиоцу захтева били или могли бити познати разлози за његово подношење пре истека рока за подношење захтева из члана 149. ст. 3. и 4. Закона, а подносилац захтева га није поднео пре истека тог рока.

Ако је у истом поступку јавне набавке поново поднет захтев за заштиту права од стране истог подносиоца захтева, у том захтеву се не могу оспоравати радње наручиоца за које је подносилац захтева знао или могао знати приликом подношења претходног захтева.

Захтев за заштиту права не задржава даље активности наручиоца у поступку јавне набавке у складу са одредбама члана 150. закона.

Наручилац објављује обавештење о поднетом захтеву за заштиту права на Порталу јавних набавки и на својој интернет страници најкасније у року од два дана од дана пријема захтева за заштиту права, које садржи податке из Прилога 3ЛЗ Закона о јавним набавкама.

Захтев за заштиту права се доставља непосредно, електронском поштом на е-mail, факсом или препорученом поштом са повратницом.

Као доказ о уплати таксе у смислу члана 151. став 1. тачка б) ЗЈН прихватиће се:

а) Потврда о извршеној уплати таксе из члана 156. ЗЈН која садржи следеће елементе:

- да буде издата од стране банке (поште) и да садржи печат банке (поште);
- да представља доказ о извршеној уплати таксе, што значи да потврда мора да садржи податак да је налог за уплату таксе, односно налог за пренос средстава реализован, као и датум извршења налога;
- износ таксе у висини од 120.000,00 динара;
- жиро рачун број: 840-30678845-06;
- шифра плаћања: 153 или 253;
- позив на број: редни број јавне набавке;
- сврха: такса за ЗЗП, назив наручиоца и број јавне набавке;
- корисник: Буџет Републике Србије;
- назив уплатиоца, односно назив подносиоца захтева за заштиту права за којег је извршена уплата таксе;
- потпис овлашћеног лица банке (поште).

б) Налог за уплату, први примерак, оверан потписом овлашћеног лица или печатом банке или поште, који садржи све друге елементе из потврде о извршеној уплати таксе наведене под **а)**.

21. РОК У КОЈЕМ ЋЕ УГОВОР БИТИ ЗАКЉУЧЕН

Уговор о јавној набавци ће бити закључен са понуђачем којем је додељен уговор у року од 8 дана од дана протекла рока за подношење Захтева за заштиту права из члана 149. Закона.

У случају да је поднета само једна понуда Наручилац може закључити уговор пре истека рока за подношење Захтева за заштиту права, у складу са чланом 112. став 2. тачка 5) Закона.

22. ИЗМЕНЕ ТОКОМ ТРАЈАЊА УГОВОРА

Наручилац може, након закључења уговора о јавној набавци, без спровођења поступка јавне набавке повећати обим предмета набавке, с тим да се вредност уговора може повећати максимално до 5% од укупне вредности првобитно закљученог уговора, при чему укупна вредност повећања уговора не може да буде већа од 5.000.000 динара, без обрачунаог ПДВ-а.

VI ОБРАЗАЦ ПОНУДЕ

Понуда бр _____ од _____ за јавну набавку добара – **Набавка канцеларијског намештаја (ЈН број 06/2018)**

1) ОПШТИ ПОДАЦИ О ПОНУЂАЧУ

Назив понуђача:	
Адреса понуђача:	
Матични број понуђача:	
Порески идентификациони број понуђача (ПИБ):	
Име особе за контакт:	
Електронска адреса понуђача (e-mail):	
Телефон:	
Телефакс:	
Број рачуна понуђача и назив банке:	
Лице овлашћено за потписивање уговора	

2) ПОНУДУ ПОДНОСИ:

А) САМОСТАЛНО
Б) СА ПОДИЗВОЂАЧЕМ
В) КАО ЗАЈЕДНИЧКУ ПОНУДУ

Напомена: заокружити начин подношења понуде и уписати податке о подизвођачу, уколико се понуда подноси са подизвођачем, односно податке о свим учесницима заједничке понуде, уколико понуду подноси група понуђача

3) ПОДАЦИ О ПОДИЗВОЂАЧУ

1)	Назив подизвођача:	
	Адреса:	
	Матични број:	
	Порески идентификациони број:	
	Име особе за контакт:	
	Процент укупне вредности набавке који ће извршити подизвођач:	
	Део предмета набавке који ће извршити подизвођач:	
2)	Назив подизвођача:	
	Адреса:	
	Матични број:	
	Порески идентификациони број:	
	Име особе за контакт:	
	Процент укупне вредности набавке који ће извршити подизвођач:	
	Део предмета набавке који ће извршити подизвођач:	

Напомена:

Табелу „Подаци о подизвођачу“ попуњавају само они понуђачи који подносе понуду са подизвођачем, а уколико има већи број подизвођача од места предвиђених у табели, потребно је да се наведени образац копира у довољном броју примерака, да се попуни и достави за сваког подизвођача.

4) ПОДАЦИ О УЧЕСНИКУ У ЗАЈЕДНИЧКОЈ ПОНУДИ

1)	Назив учесника у заједничкој понуди:	
	Адреса:	
	Матични број:	
	Порески идентификациони број:	
	Име особе за контакт:	
2)	Назив учесника у заједничкој понуди:	
	Адреса:	
	Матични број:	
	Порески идентификациони број:	
	Име особе за контакт:	
3)	Назив учесника у заједничкој понуди:	
	Адреса:	
	Матични број:	
	Порески идентификациони број:	
	Име особе за контакт:	

Напомена:

Табелу „Подаци о учеснику у заједничкој понуди“ попуњавају само они понуђачи који подnose заједничку понуду, а уколико има већи број учесника у заједничкој понуди од места предвиђених у табели, потребно је да се наведени образац копира у довољном броју примерака, да се попуни и достави за сваког понуђача који је учесник у заједничкој понуди.

5) ЦЕНА

Јавна набавка добара – Канцеларијског намештаја, ЈН број 06/2018

Р.Б.	Назив добра	Количина	Цена по јединици мере са трошковима транспорта и монтаже – локација по спецификацији (у динарима) без ПДВ-а	Понуђене техничке спецификације (Понуђач ће поунити овај део карактеристикама понуђеног система)	Укупна цена са трошковима транспорта и монтаже – локација по спецификацији датој у конкурсној документацији (у динарима) без ПДВ-а
1. Метална полица					
	<p>Полица се састоји од монтажних демонтажних стубова као и тацни, 5 тацни по комплекту. Стубови су израђени од челичног лима (хладно ваљаног челика ST-37 C0147) дебљине 3mm профилисан на L профил 40x40 са перфорацијом на сваких 50 mm. Ослонац стуба на под израђен са додатком за нивелацију (нивелатор). Тацна израђена од хладно ваљаног лима дебљине 2,5 mm да би издржала оптерећење од 200 kg по тацни. Испод тацне тачкастим варењем постављене по дужини омеге на два места. На прву и задњу тачку изварити L профиле дужине 100 mm са рупом ради укрућења. Бочно и са стране поставити два спрега дебљине 30x5 ради крутости. Пластификација у жељеној боји.</p> <p><i>Димензија полице (100x40xh188cm)</i></p>	500 комада			
2. Канцеларијски радни сто -1					
	<p>Плоча стола је израђена је од оплемењене иверице високог квалитета 25mm, кантована АБС 2mm. Ноге стола су урађене од оплемењене иверице високог квалитета, 25mm пресвучене меламинском фолијом, кантована АБС 2mm. Ноге</p>	98 комада			

	стола су повезане траверзом од оплемене иверице високог квалитета 18mm, пресвучене меламинаском фолијом, кантована АБС 2mm. Сто поседује стопице за фино нивелисање висине стола. На радну плочу стола се поставља уводница за каблове пречника Ø60 mm, метална у боји хрома, са полираном обрадом површине. Боја плоче -CALVADOS <i>Димензија: 140x80x75cm</i>				
3.	Канцеларијски радни сто -2				
	Плоча стола је израђена је од оплемене иверице високог квалитета 25 mm, кантована АБС 2 mm. Ноге стола су урађене од оплемене иверице високог квалитета, 25 mm пресвучене меламинаском фолијом, кантована АБС 2 mm. Ноге стола су повезане траверзом од оплемене иверице високог квалитета 18 mm, пресвучене меламинаском фолијом, кантована АБС 2 mm. Сто поседује стопице за фино нивелисање висине стола. На радну плочу стола се поставља уводница за каблове пречника Ø60 mm, метална у боји хрома, са полираном обрадом површине. Боја плоче -CALVADOS <i>Димензија: 160x80x75cm</i>	3 комада			
4.	Канцеларијски радни сто -3				
	Плоча стола је израђена је од оплемене иверице високог квалитета 25 mm, кантована АБС 2 mm. Ноге стола су урађене од оплемене иверице високог квалитета, 25 mm пресвучене меламинаском фолијом, кантована АБС 2 mm. Ноге стола су повезане траверзом од оплемене иверице високог квалитета 18 mm, пресвучене меламинаском фолијом, кантована АБС 2 mm. Сто поседује стопице за	1 комад			

	<p>фино нивелисање висине стола. На радну плочу стола се поставља уводница за каблове пречника Ø60 mm, метална у боји хрома, са полираном обрадом површине. Боја плоче -CALVADOS <i>Димензија: 190x80x75cm</i></p>				
5.	Канцеларијска столица				
	<p>Квалитетних ергономских особина - анатомски обликованог седишта (дрвени отпресак) и вишегналсона. Седиште и наслон обложени сунђером, минималне дебљине д= 30 mm за наслон и д= 40 mm за седиште, пресвучени квалитетним штофом црне боје. Доњи део седишта и леђа наслона су у квалитетној пластичној облози. Столица опремљена ширим руконаслонима, минималне ширине 50 mm, израђеним од квалитетне пластике. Подешавање висине седења ручно лифт механизмом са гасним амортизером смештеним у средишњем стубу металне конструкције обложеном црном пластиком. Постоље метална петокрака звезда са точићима од квалитетне тврде пластике. Минималне димензије: -висина седишта 470/600 mm, -дубина седишта 460 mm, -ширина седишта 480 mm, -висина горње ивице наслона 530 mm, -ширина наслона 460 mm, -ширина корисне површине руконаслона 60 mm. Оптерећење/носивост 120 kg.</p>	247 комада			
6.	Фотеља				
	<p>Квалитетних ергономских особина - анатомски обликованог седишта инаслона. Седиште и наслон дрвени отпресак израђен изједна (дрвена шкољка),</p>	80 комада			

	<p>тапацирани сунђером дебљине $d=70$ mm ипресвучени квалитетним еко кожом црне боје. Столица опремљена ширим руконаслонима, ширине 50 mm, израђеним од квалитетне пластике лучно закривљеним на предњем делу за подвлачење под радни сто. Руконаслони повезују седиште и наслон. Подешавање висине седења ручно лифт механизмом са гасним амортизером смештеним у средишњем стубу металне конструкције обложеном црном пластиком. Осцилацијски механизам који омогућава љуљање фотеле и закључавање у радном положају. Постоље метална петокрака звезда са точкићима од квалитетне твде пластике.</p> <p>Оптерећење/носивост 140 kg. Минималне димензије: -висина седишта 470/570 mm -дубина седишта 480 mm -ширина седишта 510 mm -висина горње ивице наслона 740 mm -ширина наслона 500 mm Оптерећење/носивост 140 kg</p>				
7.	Врата ормана у боји по избору поручиоца-1				
	<p>Врата су оивичена АБС кант траком од 2 mm и садрже бравицу. <i>Димензија: 206,3 x 59,6 cm</i></p>	15 комада			
8.	Врата ормана у боји по избору поручиоца-2				
	<p>Врата су оивичена АБС кант траком од 2 mm и садрже бравицу. <i>Димензија: 91,0 x 59,6 cm</i></p>	6 комада			
9.	Фиксна врата горња ормана у боји по избору поручиоца				
	<p>Врата су оивичена АБС кант траком од 2 mm и садрже држаче за фиксирање за конструкцију на клик. <i>Димензија: 29,0 x 59,6 cm</i></p>	8 комада			
10.	Фиксна врата ормана горња у боји по избору поручиоца				
	<p>Врата су оивичена АБС кант траком од 2 mm и садрже</p>	1 комад			

	држаче за фиксирање за конструкцију на клик. <i>Димензија: 20,0 x 59,6 cm</i>				
11.	Фиксна врата ормана у боји по избору поручиоца-1				
	Врата су оивичена АБС кант траком дебљине 2 mm и садрже држаче за фиксирање за конструкцију на клик. <i>Димензија: 220,5 x 14,0 cm</i>	1 комад			
12.	Фиксна врата ормана у боји по избору поручиоца-2				
	Врата су оивичена АБС кант траком дебљине 2 mm и садрже држаче за фиксирање за конструкцију на клик. <i>Димензија: 244,5 x 56,2 cm</i>	1 комад			
13.	Фиксна врата ормана у боји по избору поручиоца-3				
	Врата су оивичена АБС кант траком дебљине 2 mm и садрже држаче за фиксирање за конструкцију на клик. <i>Димензија: 236,0 x 40,0 cm</i>	1 комад			
14.	Горња врата ормана у боји по избору поручиоца				
	Врата су оивичена АБС кант траком од 2 mm и садрже бравицу као и нове клап шарке високог квалитета. <i>Димензија: 30 x 46 cm</i>	3 комада			
15.	Врата ормана у боји по избору поручиоца				
	Врата су оивичена АБС кант траком од 2 mm и садрже бравицу као и нове клап шарке високог квалитета. <i>Димензија: 139 x 46 cm</i>	3 комада			
16.	Доња врата ормана у боји по избору поручиоца				
	Врата су оивичена АБС кант траком од 2 mm и садрже бравицу као и нове клап шарке високог квалитета. <i>Димензија: 60,5 x 46 cm</i>	3 комада			
17.	Пријемни пулт				
	Састављен од радних столова и фиксних фиокара под углом а све у подпултном делу са уклапањем. Материјал, универ по избору поручиоца у дебљини 18 mm, а за плоче стола 36 mm. Сви видни кантови обложени АБС траком д- 2 mm <i>Димензија пулта је (ŠxDxH) 300x140x75cm</i>	1 комад			
18.	Пулт за обезбеђење				
	Састављен од радних столова	1 комад			

	и фиксних фиокара под углом а све у подпултном делу са уклапањем. Материјал, универ по избору поручиоца у дебљини 18 mm, а за плоче стола 36 mm. Сви видни кантови обложени АБС траком д- 2 mm. <i>Димензија пулта је (ŠxDxH) 353x63x75cm</i>				
19.	Метални стојећи чивилук са додатком за кишобране				
	<ul style="list-style-type: none"> • Стуб цев Ø 42,3 x 2 mm • Носачи гардеробе цев Ø 16 x 1,5 mm • Носач кишобран цев Ø 20 x 1,5 mm пречника фи 300 mm • Постоље (ослонац на под) профилисани лим д=2 mm, пречника фи 500 mm, са доњом плочом и заштитом од гребња пода • на постољу посуда од профилисаног лима д=2 mm за сакупљање течности. • пластифициран у боји по избору наручиоца. 	50 комада			
УКУПНА ПОНУЂЕНА ЦЕНА У ДИНАРИМА (БЕЗ ОБРАЧУНАТОГ ПДВ-А)					
УКУПНА ПОНУЂЕНА ЦЕНА У ДИНАРИМА (СА ОБРАЧУНАТИМ ПДВ-ОМ)					

6) Рок за плаћање је _____ дана од дана службеног пријема рачуна, по извршеној испоруци добара. (Рок за плаћање не може бити краћи од 15 дана од дана, нити дужи од 45 дана од дана службеног пријема рачуна, по извршеној испоруци добара).

7) Рок испоруке је _____ дана од дана пријема захтева за испоруку.

8) Понуда важи најмање _____ дана од дана отварања понуда. (Понуда мора да важи најмање 30 дана од дана отварања понуде).

Датум:

Понуђач

М. П.

Напомене:

Образац понуде понуђач мора да попуни, овери печатом и потпише, чиме потврђује да су тачни подаци који су у обрасцу понуде наведени. Уколико понуђачи подносе заједничку понуду, група понуђача може да се определи да образац понуде потписују и печатом оверавају сви понуђачи из групе понуђача или група понуђача може да одреди једног понуђача из групе који ће попунити, потписати и печатом оверити образац понуде.

Уколико је предмет јавне набавке обликован у више партија, понуђачи ће попуњавати образац понуде за сваку партију посебно.

УГОВОР О НАБАВЦИ ДОБАРА – КАНЦЕЛАРИЈСКОГ НАМЕШТАЈА

Закључен између:

1. РЕПУБЛИЧКОГ ГЕОДЕТСКОГ ЗАВОДА, 11000 Београд, улица Булевар војводе Мишића број 39, кога заступа: директор Борко Драшковић, дипл. геод. инж.
ПИБ:100147152
Матични број: 07004966
Број рачуна: 840-1620-21 Буџетски корисник,
(у даљем тексту: **Купац**)

и

2....., са седиштем у
....., улица, кога заступа
.....

ПИБ:.....

Матични број:

Број рачуна: Назив банке:.....,
(у даљем тексту: **Продавац**),

АКО ЈЕ ДАТА ЗАЈЕДНИЧКА ПОНУДА/ ПОНУДА ГРУПЕ ПОНУЂАЧА

2.1....., са седиштем у
....., улица, кога заступа
.....

ПИБ:.....

Матични број:

Број рачуна: Назив банке:.....,

2.2....., са седиштем у
....., улица, кога заступа
.....

ПИБ:.....

Матични број:

Број рачуна: Назив банке:.....

Напомена: Уговорну страну попуњава понуђач који подноси самосталну понуду, понуду са подизвођачем, односно понуђач који ће у име групе понуђача потписати уговор

Уводне одредбе

Уговорне стране сагласно констатују:

- да је Купац спровео отворени поступак јавне набавке добара – Набавка канцеларијског намештаја (јавна набавка број 06/2018);
- да је Продавац доставио понуду број _____ од _____ (*попуњава Понуђач*) која у потпуности одговара захтевима из конкурсне документације, која представља саставни део овог уговора (у даљем тексту: Понуда);
- да је Купац Одлуком о додели уговора _____ од _____ изабрао Продавца за предметну јавну набавку (*попуњава Наручилац*).

Предмет уговора:

Члан 1.

Предмет уговора је набавка добара-канцеларијског намештаја (у даљем тексту: добара), у свему према овом уговору, усвојеној Понуди и техничкој спецификацији, односно Обрасцу III: „Врста, техничке карактеристике, квалитет, количина и опис добара, радова или услуга, начин спровођења контроле и обезбеђивања гаранције квалитета, рок извршења или испоруке добара, евентуалне додатне услуге и сл.“.

Понуда Продавца број _____ од _____ године (*попуњава Понуђач*) и Образац III: „Врста, техничке карактеристике, квалитет, количина и опис добара, радова или услуга, начин спровођења контроле и обезбеђивања гаранције квалитета, рок извршења или испоруке добара, евентуалне додатне услуге и сл.“ чине саставни део овог уговора.

Права и обавезе Купца:

Члан 2.

Купац има права /обавезе / да:

- испостави писмени захтев за испоруку предметних добара;
- по испоруци предметних добара сачини записник о квалитативно-квантитативном пријему, који ће обавезно садржати податак да су предметна добра испоручена, у свему као у одредбама овог Уговора, усвојеној понуди и техничкој спецификацији, и потпише га заједно са Продавцем;
- Продавцу обезбеди несметан приступ у просторије у којима ће се извршити испорука уговорених добара;
- Продавцу плати уговорену цену, у року и на начин како је дефинисано у овом уговору.

Права и обавезе Продавца:

Члан 3.

Продавац има права /обавезе/ да:

- по писменом захтеву Купца, испоручи предметна добра, у складу са понудом и техничком спецификацијом које су саставни део овог уговора;
- предметна добра испоручи у уговореном року;
- по испоруци предметних добара, записник о квалитативно-квантитативном пријему потпише заједно Купцем;
- по извршеној испоруци испостави рачун за плаћање.

Цена и начин плаћања:

Члан 4.

Укупна вредност уговора, без обрачуног ПДВ-а, износи _____ динара (и словима: _____ динара).
– (*попуњава Понуђач*).

Уговорна цена је фиксна.

У цену је урачуната: испорука (утовар, истовар), трошкови транспорта, монтаже предметних добара, и остали припадајући трошкови на адресе дате у делу *Врста, техничке карактеристике, квалитет, количина и опис добара, радова или услуга, начин спровођења контроле и обезбеђења гаранције квалитета, рок извршења, место извршења или испоруке добара, евентуалне додатне услуге и сл. за предметни поступак – Набавка канцеларијског намештаја* (странице 10-14 Конкурсне документације).

Купац може након закључења овог уговора, без спровођења поступка јавне набавке, повећати обим предмета набавке, с тим да се вредност уговора може повећати максимално до 5% од укупне вредности првобитно закљученог уговора.

Члан 5.

Плаћање уговорене цене извршиће се у року од _____ (*попуњава Попућач*) дана од дана службеног пријема рачуна, по извршеној испоруци канцеларијског намештаја.

Рачун треба да садржи податке предвиђене у члану 42. Закона о порезу на додату вредност ("Сл. гласник РС", бр. 84/2004, 86/2004 и 61/2005).

Рок и место испоруке:

Члан 6.

Рок испоруке је _____ (*попуњава Попућач*) дана од дана пријема захтева за испоруку предметних добара.

Место испоруке је дефинисано у делу *Врста, техничке карактеристике, квалитет, количина и опис добара, радова или услуга, начин спровођења контроле и обезбеђења гаранције квалитета, рок извршења, место извршења или испоруке добара, евентуалне додатне услуге и сл. за предметни поступак – Набавка канцеларијског намештаја* (странице 10-14 Конкурсне документације).

Гаранција:

Члан 7.

Гаранција за сва испоручена добра износи _____ (*попуњава Попућач*), рачунајући од дана испоруке.

Рекламација:

Члан 8.

У случају записнички утврђених недостатака у квалитету испоручених добара и очигледних грешака у њиховом функционисању, Продавац мора исте отклонити најкасније у року од 2 дана од дана сачињавања Записника о рекламацији.

Уговорна казна:

Члан 9.

У случају да Продавац својом кривицом не изврши испоруку предметних добара у уговореном року, дужан је да Купцу плати уговорну казну у висини од 5 ‰ (пет промила) дневно од уговорене вредности, за сваки дан закашњења, с тим да укупан износ уговорне казне не сме прећи 5% (пет процената) од укупне вредности овог уговора.

Купац има право да наплати уговорну казну без посебног обавештења Продавца, умањењем рачуна Продавца

Средство обезбеђења:

Члан 10.

Продавац је дужан да приликом потписивања уговора, односно најкасније у року од 7 (седам) дана од дана потписивања уговора на име средства финансијског обезбеђења уговора, достави уредно потписану и регистровану сопствену бланко меницу, без жираната у корист Купца, са меничним овлашћењем за попуњу у висини од 10% од уговорене вредности, без ПДВ-а, са клаузулом „без протеста“ и „по виђењу“ на име доброг извршења посла, као и картон депонованих потписа.

Меница мора бити евидентирана у Регистру меница и овлашћења Народне банке Србије.

Меница мора бити оверена печатом и потписана од стране лица овлашћеног за заступање, а уз исту мора бити достављено попуњено и оверено менично овлашћење – писмо, са назначеним износом од 10% од укупне вредности уговора без ПДВ-а.

Уз меницу мора бити достављена копија картона депонованих потписа који је издат од стране пословне банке коју Продавац наводи у меничном овлашћењу – писму.

Меница за добро извршење посла мора да важи још 10 (десет) дана од дана истека рока за коначно извршење свих уговорених обавеза.

Овлашћење за попуњавање менице мора бити потписано и оверено, сагласно Закону о платном промету („Службени лист СРЈ“, бр. 3/2002 и 5/2003 и „Службени гласник РС“, бр. 43/2004 и 62/2006, 111/2009 и 31/2011).

Решавање спорова:

Члан 11.

Све евентуалне спорове који настану из, или поводом овог уговора, уговорне стране решаваће споразумно.

Уколико спорови између Купца и Продавца не буду решени споразумно, решаваће се пред стварно надлежним судом у Београду.

Остале одредбе:

Члан 12.

За све што није предвиђено овим уговором, а у вези је са предметом истог, примењиваће се одредбе важећих прописа.

Члан 13.

Овај уговор сматра се закљученим када га потпишу обе уговорне стране, а ступа на снагу даном предаје Купцу менице за добро извршење посла.

Уговор се закључује на период од годину дана.

Члан 14.

Овај уговор је сачињен у 6 (шест) истоветних примерака, од тога 4 (четири) примерка за Купца, и 2 (два) примерка за Продавца.

ЗА КУПЦА

Директор

Борко Драшковић, дипл. геод. инж.

ЗА ПРОДАВЦА

Напомена: Овај модел уговора представља садржину уговора који ће бити закључен са изабраним понуђачем. Ако понуђач без оправданих разлога одбије да закључи уговор о јавној набавци, након што му је уговор додељен, Купац ће Управи за јавне набавке доставити доказ негативне референце, односно исправу о реализованом средству обезбеђења испуњења обавеза у поступку јавне набавке. Продавац је обавезан да попуни и потпише модел уговора.

VIII ОБРАЗАЦ СТРУКТУРЕ ЦЕНЕ СА УПУТСТВОМ КАКО ДА СЕ ПОПУНИ

Јавна набавка добара – Набавка канцеларијског намештаја (јавна набавка 06/2018)

1	1a	2	3	4	5	6	7	8	9	10	11
Назив	Узорак	Јединица мере	Ком	Набавна цена без ПДВ-а по комаду у динарима	Зависни трошкови Набавке (транспорт, и сл.) по комаду у динарима	Остали трошкови по комаду у динарима	Цена по комаду без ПДВ-а у динарима	ПДВ по ком у динарима	Цена по комаду са ПДВ-ом у динарима	Укупна цена без ПДВ-а у динарима	Укупна цена са ПДВ-ом у динарима
Метална полица	ДА	Кома да	500								
Канцеларијски радни сто -1	ДА	Кома да	98								
Канцеларијски радни сто -2	/	Кома да	3								
Канцеларијски радни сто -3	/	Кома да	1								
Канцеларијска столица	ДА	Кома да	247								
Фотеља	ДА	Кома да	80								
Врата ормана у боји по избору наручиоца-1	/	Кома да	15								
Врата ормана у боји по избору наручиоца-2	/	Кома да	6								
Фиксна врата горња ормана у боји по избору наручиоца	/	Кома да	8								
Фиксна врата ормана горња у боји по избору наручиоца	/	Кома да	1								
Фиксна врата ормана у боји по избору наручиоца-1	/	Кома да	1								
Фиксна врата ормана у боји по избору наручиоца-2	/	Кома да	1								
Фиксна врата ормана у боји по избору наручиоца-3	/	Кома да	1								
Горња врата ормана у боји по избору наручиоца	/	Кома да	3								
Врата ормана у боји по избору	/	Кома да	3								

наручиоца											
Доња врата ормана у боји по избору наручиоца	/	Кома да	3								
Пријемни пулт	/	Кома да	1								
Пулт за обезбеђење	/	Кома да	1								
Метални стојећи чивилук са додатком за кишобране	/	Кома да	50								

УПУТСТВО КАКО СЕ ПОПУЊАВА ОБРАЗАЦ СТРУКТУРЕ ЦЕНЕ

Образац структуре цене понуђачи попуњавају према следећем упутству:

1. У колони 4 уписати набавну цену без ПДВ-а по комаду;
2. У колони 5 уписати зависне трошкове набавке по комаду (транспорт и сл.);
3. У колони 6 уписати остале трошкове по комаду у динарима;
4. У колони 7 уписату цену по комаду, без ПДВ-а;
5. У колони 8 уписати износ ПДВ-а по комаду;
6. У колони 9 уписати цену по комаду, са ПДВ-ом;
7. У колони 10 уписати укупну цену, без ПДВ-а, за дату ставку канцеларијског намештаја;
8. У колони 11 уписати укупну цену, са ПДВ-ом, за дату ставку канцеларијског намештаја.

Место и датум:

М.П.

Потпис понуђача:

IX ОБРАЗАЦ ТРОШКОВА ПРИПРЕМЕ ПОНУДЕ

У складу са чланом 88. став 1. Закона, понуђач _____
[навести назив понуђача], доставља укупан износ и структуру трошкова припремања понуде,
како следи у табели:

<i>ВРСТА ТРОШКА</i>	<i>ИЗНОС ТРОШКА У РСД</i>
<i>УКУПАН ИЗНОС ТРОШКОВА ПРИПРЕМАЊА ПОНУДЕ</i>	

Трошкове припреме и подношења понуде сноси искључиво Понуђач и не може тражити од Наручиоца накнаду трошкова.

Ако је поступак јавне набавке обустављен из разлога који су на страни Наручиоца, Наручилац је дужан да понуђачу надокнади трошкове израде узорка или модела, ако су израђени у складу са техничким спецификацијама наручиоца и трошкове прибављања средства обезбеђења, под условом да је понуђач тражио накнаду тих трошкова у својој понуди.

Напомена: Достављање овог обрасца није обавезно.

Датум:

М.П.

Потпис понуђача:

X ОБРАЗАЦ ИЗЈАВЕ О НЕЗАВИСНОЈ ПОНУДИ

У складу са чланом 26. ЗЈН, _____,
(Назив понуђача)

даје:

ИЗЈАВУ

О НЕЗАВИСНОЈ ПОНУДИ

Под пуном материјалном и кривичном одговорношћу потврђујем да сам понуду у поступку јавне набавке добара – **Набавка канцеларијског намештаја (ЈН бр. 06/2018)** поднео независно, без договора са другим понуђачима или заинтересованим лицима.

Датум:

М.П.

Потпис понуђача:

Напомена: у случају постојања основане сумње у истинитост Изјаве о независној понуди, Наручулац ће одмах обавестити организацију надлежну за заштиту конкуренције. Организација надлежна за заштиту конкуренције, може понуђачу, односно заинтересованом лицу изрећи меру забране учешћа у поступку јавне набавке ако утврди да је понуђач, односно заинтересовано лице повредило конкуренцију у поступку јавне набавке у смислу закона којим се уређује заштита конкуренције. Мера забране учешћа у поступку јавне набавке може трајати до две године. Повреда конкуренције представља негативну референцу, у смислу члана 82. став 1. тачка 2. Закона о јавним набавкама.

Уколико понуду подноси група понуђача, Изјава мора бити потписана од стране овлашћеног лица сваког понуђача из групе понуђача и оверена печатом.

**XI ОБРАЗАЦ ИЗЈАВЕ О ПОШТОВАЊУ ОБАВЕЗА ИЗ ЧЛ. 75. СТ. 2. ЗАКОНА О
ЈАВНИМ НАБАВКАМА**

У вези члана 75. став 2. Закона о јавним набавкама, као заступник понуђача дајем следећу

ИЗЈАВУ

Понуђач _____ [навести назив понуђача] у поступку јавне набавке добара – **Набавка канцеларијског намештаја** (јавна набавка бр. 06/2018), поштовао је обавезе које произлазе из важећих прописа о заштити на раду, запошљавању и условима рада, заштити животне средине и нема забрану обављања делатности која је на снази у време подношења понуде.

Датум:

Понуђач:

М.П.

Напомена: Уколико понуду подноси група понуђача, Изјава мора бити потписана од стране овлашћеног лица сваког понуђача из групе понуђача и оверена печатом.

XII ПОТВРДА О ИЗВРШЕНИМ ИСПОРУКАМА ДОБАРА КОЈА СУ ПРЕДМЕТ ЈАВНЕ НАБАВКЕ

На основу члана 77. Закона о јавним набавкама, наручилац/купац издаје
ПОТВРДУ

Којом:

НАЗИВ НАРУЧИОЦА (КУПЦА)	
КОНТАКТ ОСОБА	
СЕДИШТЕ	
УЛИЦА И БРОЈ	
ТЕЛЕФОН	
МАТИЧНИ БРОЈ	
ПИБ	

потврђује да је:

НАЗИВ ИСПОРУЧИОЦА	
КОНТАКТ ОСОБА	
СЕДИШТЕ	
УЛИЦА И БРОЈ	
ТЕЛЕФОН	
МАТИЧНИ БРОЈ	
ПИБ	

у претходне 3 године испоручио Наручиоцу/Купцу извршио испоруку канцеларијског намештаја у укупној вредности од:

(уписати фактурисани износ реализованих испорука бројкама и словима, без ПДВ-а)

Потврда се издаје ради учешћа у отвореном поступку јавне набавке добара – канцеларијског намештаја (јавна набавка брј 06/2018), и у друге сврхе се не може користити.

у _____

М.П.

Наручилац/Купац

Дана _____

Напомена: У случају да су испоруке извршене по основу више закључених уговора, умножити овај Образац и доставити у потребном броју примерака